

ExTe-Rungen (Laas)

Flachwageneinheit mit geradem Fußboden und Rungensystem ExTe auf Konsolen



UIC	TWA	Dispo-Gruppe
Laas	ExTe-Rungen	Exte

ExTe-Rungen (Laas)

Flachwageneinheit mit geradem Fußboden und Rungensystem ExTe auf Konsolen

Wagendaten	Laas
Wagenlänge über Puffer	27.000 mm
Ladelänge	25.740 mm
Ladebreite	2.770 mm
- zwischen den Rungen oben	
- zwischen den Rungen unten	2.850 mm
Ladefläche	72 m ²
Fußbodenhöhe über Schienenoberkante	1.270 mm
Rungenhöhe (total)	2.050 mm
Nutzbare Rungenhöhe (ab Schemeloberkante)	1.950 mm
Schemelhöhe	100 mm
Rungenanzahl	24 Stück
Eigengewicht	ca. 25.500 kg
Lastgrenze C	ca. 54,5 t
Kleinster befahrbarer Gleisbogenhalbmesser	75 m
Zusatzdaten pro Wagenhälfte	
Verzurrösen	18 Stück
Tragfähigkeit	ca. 27,25 t

ExTe-Rungen (Laas)

Flachwageneinheit mit geradem Fußboden und Rungensystem ExTe auf Konsolen

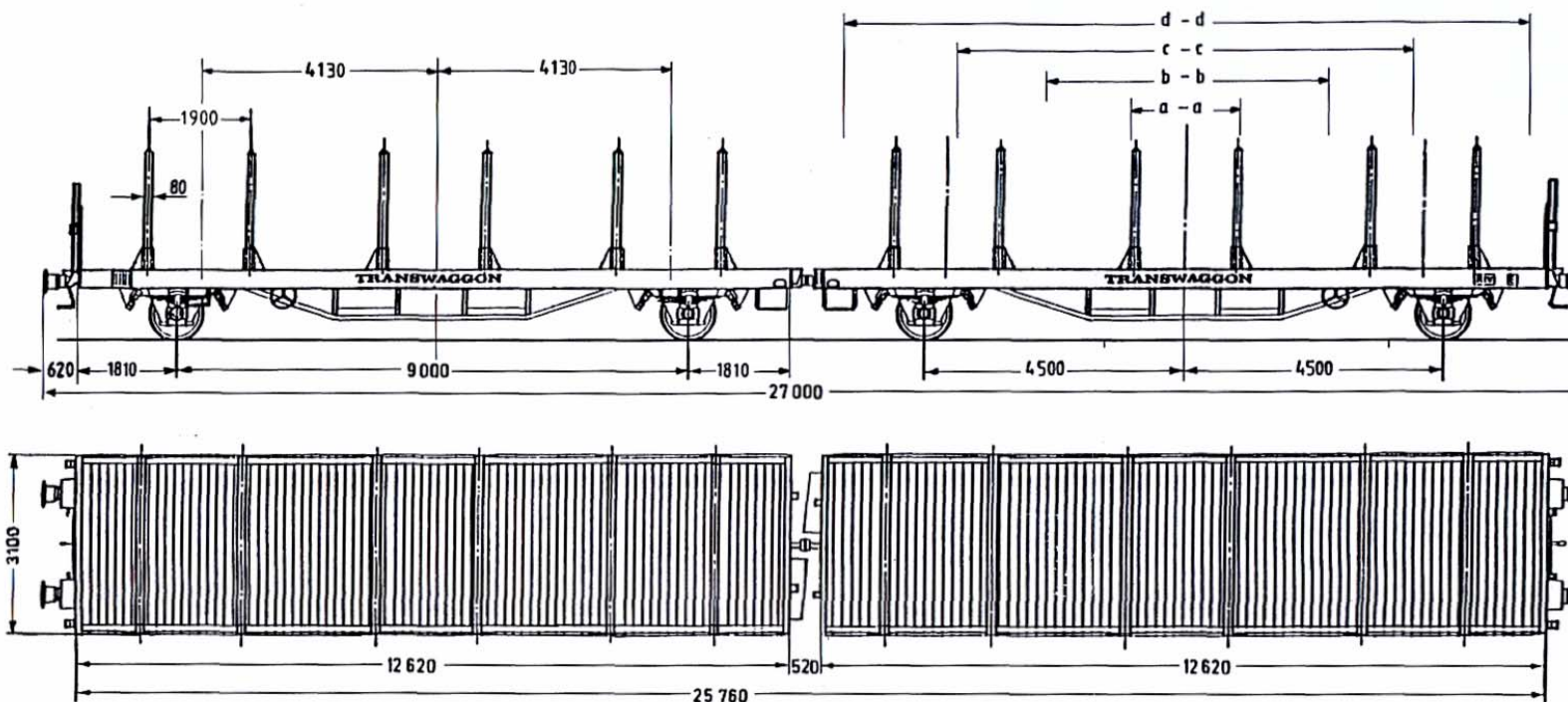

	A	B	C
S	38,5 t	46,5 t	54,5 t
120	00,0 t		

m	— t		▲▲
a-a	2	16	13
b-b	5	19	19
c-c	8	23	27
d-d	12	27	20

